

# 安全監理担当者の皆様へ

## キャスター付什器や設備の 地震対策は大丈夫ですか？

キャスターを固定、地震時暴走防止→床に接着固定  
 長年使用できる固定法→10年以上耐候実績の接着材  
 簡単なベルト使用法→ベルトを巻き付け  
 床を空けずに固定→床に接着固定

キャスター付什器や  
設備の床固定には

マシンホルダー  
【MS-002A】



- 耐震度 6 強
- ベルト使用でフレキシブル
- ベルト長 1200 mm
- 対象物重量：300kg 以下 / 個
- 豊富な設置使用実績あり
- 固定具の再利用可能
- ベルトを外せば一時的な移動可能
- 別売保守製品：LQ-23、LA-350

# ベルトを使用するので フレキシブルに固定が可能！

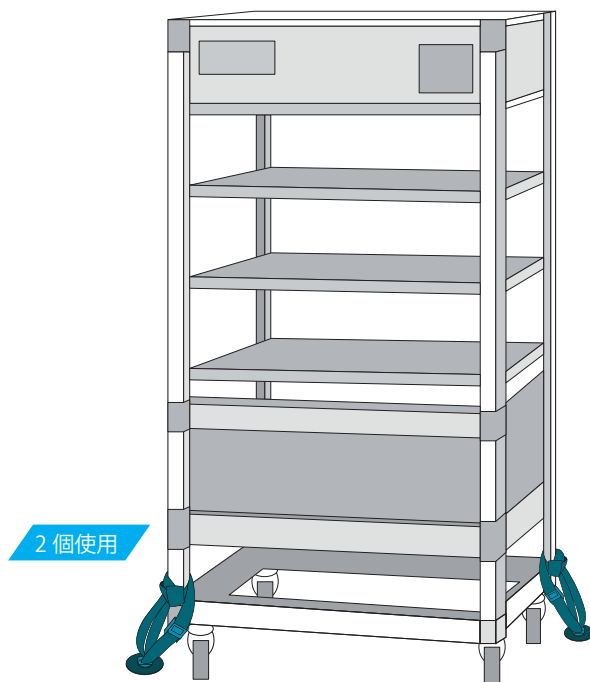

●税込価格 16,500円 (2個入)

MS-002A

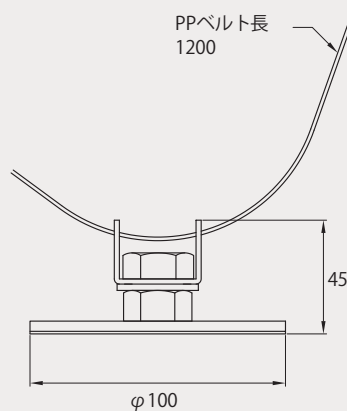

単位：mm

構成：本体×2（接着パッド付き円盤、ベルトフック、バックル付きベルト）、プライマー B×2  
概寸：ベルト長さ：約 1,200 mm、接着面寸法：φ100  
使用環境温度：0℃～40℃  
対象物重量：300 kg以下 / 個  
耐震度：震度6強相当

お求めはこちらで

〒141-0022 東京都品川区東五反田2-5-2 THE CASK GOTANDA805

MAIL : info\_lintec21@lintec21.com

お問い合わせ TEL : 03-5798-7801

(受付時間/平日9:00~17:00土日祝休み)



株式会社 リンテック 21

www.lintec21.com

