

# 工場 生産技術・保守の皆様へ

## 床を破壊、粉塵、静電気は嫌いませんか



特許  
出願中

きれいな高い加工精度工場 コーティング床環境に  
床を破壊しない固定法→両面接着固定方法  
特殊技術不要の固定法→誰でも作業の出来る静かな固定法  
長年使用できる固定法→10年以上耐候実績  
の接着材

底上げ脚着き  
装置用には

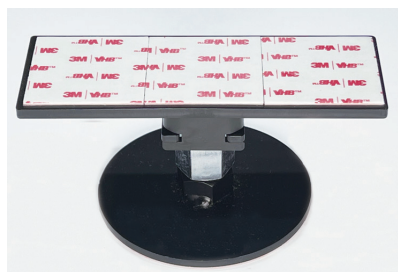

### ボトムホルダー 【MS-303A シリーズ】

- 耐震度 6 強
- 底上げ脚付装置用
- アンカーボルトが使えない所
- 建物躯体を傷つけない
- コーティング床を壊せない床を守る床強度を調べた上で施工可能
- 公害問題を避けたい。切削油地下浸透
- 耐水性、耐油性
- 設備床面からはみ出し無し
- 大手自動車部品、電機メーカー他安全規格取得
- 対象物重量：500kg 以下 / 個 4 個で 2000kg 以下
- 豊富な設置使用実績あり
- 固定具の再利用可能
- 作業効率、高い品質での固定にプライマー使用
- 別売保守製品：LQ-23、LQ-14  
LA-350

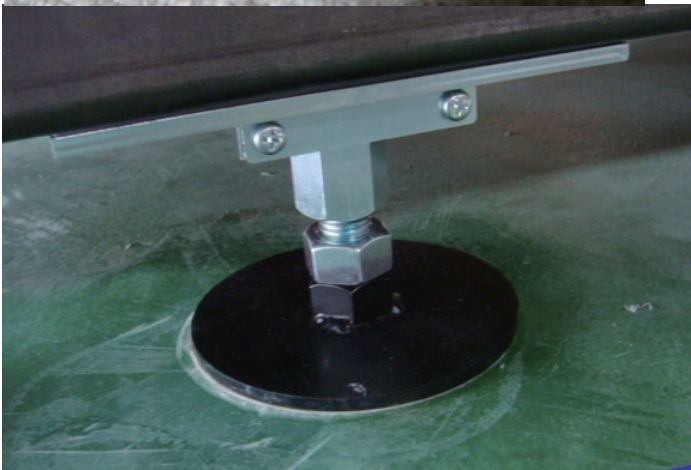

(株) リンテック 21

WWW.lintec21.com

# 床と設備の底面の間に入れて 接着固定

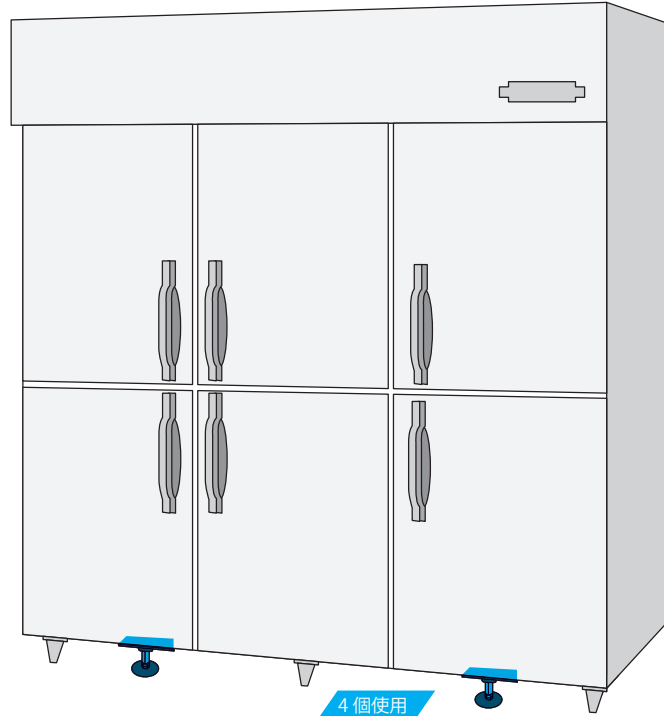

●税込価格 96,800円 (4個) /24,200円 (1個)

## MS-303A1 ~ 4



取付動画

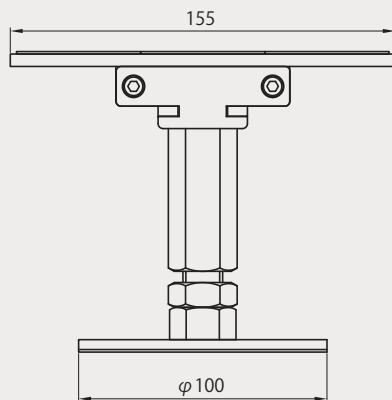

取り付け対応高さ  
ラインナップ  
MS-303A1 : H76 ~ 83 mm  
MS-303A2 : H83 ~ 93 mm  
MS-303A3 : H93 ~ 103 mm  
MS-303A4 : H103 ~ 120 mm

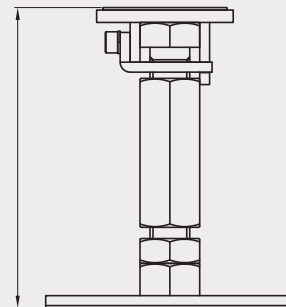

単位：mm



構成：接着パッド付き円盤 (床用) ×1、接着パッド付き固定金具 (対象物用) ×1、  
連結ボルト×1セット (ボルト・高ナット等)、プライマー B×2  
材質：表面処理銅板、メッキ処理鉄、アクリル系接着材  
概寸・重量：155×100×76 ~ 120mm、約1kg/個  
使用環境温度：0℃ ~ 40℃  
対象物重量：500kg以下/個

お求めはこちらで

〒141-0022 東京都品川区東五反田2-5-2 THE CASK GOTANDA805

MAIL : info\_lintec21@lintec21.com

お問い合わせ TEL : 03-5798-7801

(受付時間/平日9:00~17:00土日祝休み)



株式会社 リンテック 21

www.lintec21.com