

工場 生産技術・保守の皆様へ



特許
出願中

床を破壊、粉塵、静電気は嫌いませんか

きれいな高い加工精度工場 コーティング床環境

床を破壊しない固定法→両面接着固定方法

特殊技術不要の固定法→誰でも作業の出来る静かな固定法

長年使用できる固定法→

10年以上耐候実績の接着材

太いレベルアジャスター
ボルトの装置用には



リンクレベルアジャスター ストッパー 【MS-3201/3202】

- 耐震度 6 強
- 対象物重量：300kg 以下 / 個、
4 個で 1200kg 以下
- レベルアジャスター固定用
- レベルアジャスターボルト径 18 ~ 32 mm
12 ~ 20 mmは型番 MS-3053.3054
- アンカーボルトが使えないところ
- 建物躯体を傷つけない
- コーティング床を壊せない。床を守れる。
床強度を調べた上で施工可能
- 公害問題を避けたい。切削油地下浸透
- 耐水性、耐油性
- 設備床面からの出っ張り無し
- 大手自動車部品、電機メーカー他安全規格取得
- 豊富な設置使用実績あり
- 固定具の再利用可能
- 作業効率、高い品質での固定にプライマー使用
- 別売保守製品：LQ-23、LA-350

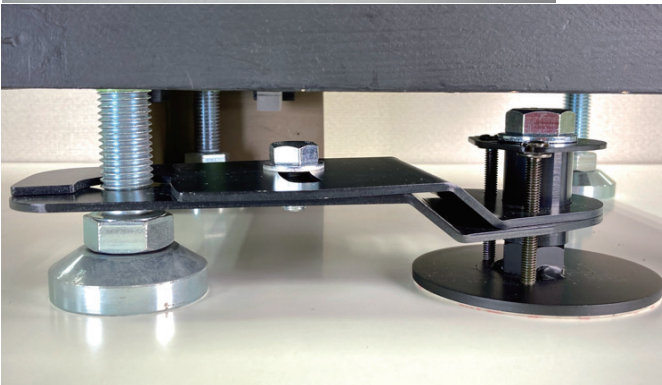

(株) リンテック 21

WWW.lintec21.com

レベルアジャスターを挟み込み設備の移動防止 設備の下で固定が可能

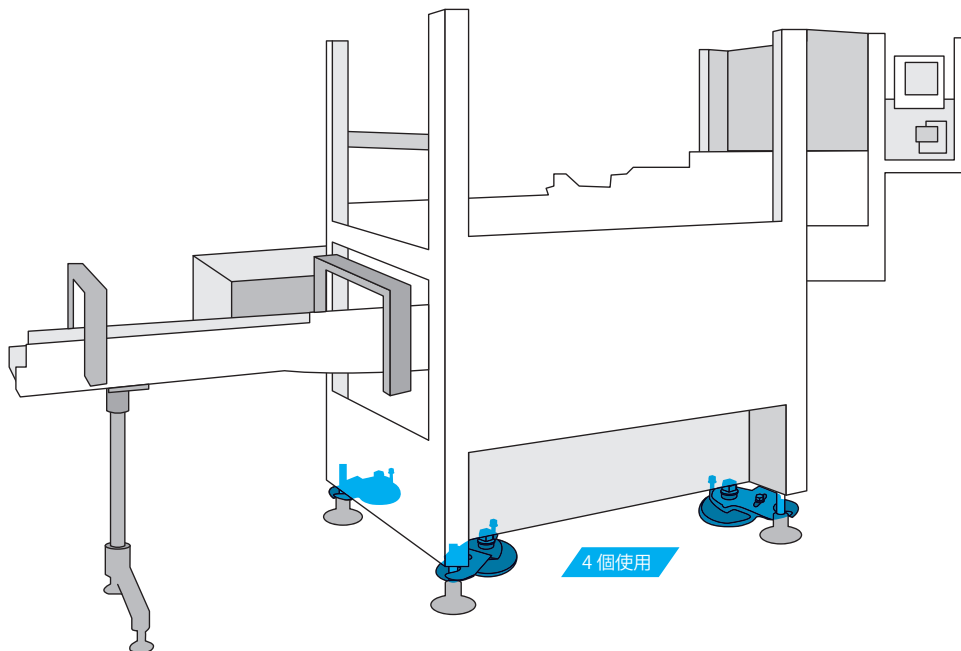

●税込価格 74,800円 (4個) / 18,700円 (1個)

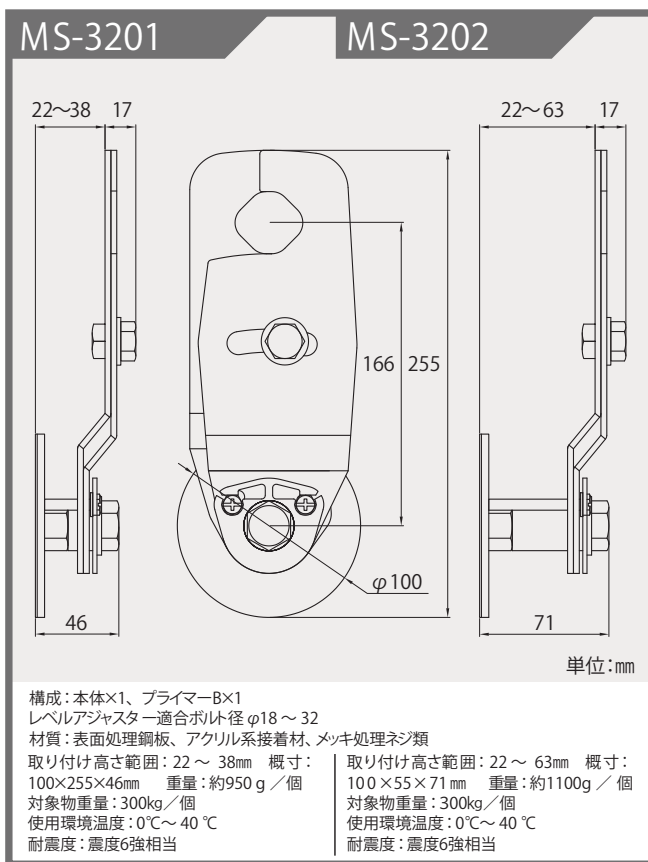

お求めはこちらで

〒141-0022 東京都品川区東五反田2-5-2 THE CASK GOTANDA805

MAIL : info_lintec21@lintec21.com

お問い合わせ TEL : 03-5798-7801

(受付時間/平日9:00~17:00土日祝休み)



株式会社 リンテック 21

www.lintec21.com

